

ADN ROBOTIQUE

MAGAZINE | MAI 2023



| L'USINAGE 4.0



ROBOTFLEX TR70 SUR TOUR MULTIFONCTION **ROBOTFLEX robotise vos arbres de précision**



Les fabricants d'éléments de transmissions utilisent diverses méthodes d'usinage pour les arbres ou axes d'entraînement. Ici, notre client utilise un tour mono broche avec contre-pointe numérique.

Le robot charge successivement les deux premières phases d'usinage des points de centre de la pièce et ensuite les deux opérations de finition. Aucune manipulation de pièces n'est nécessaire, à part celle de chargement des pièces brutes en début de cycle.

Un gain énorme de main d'oeuvre et de préparation grâce à la simplicité de mise en oeuvre de ROBOTFLEX. ■

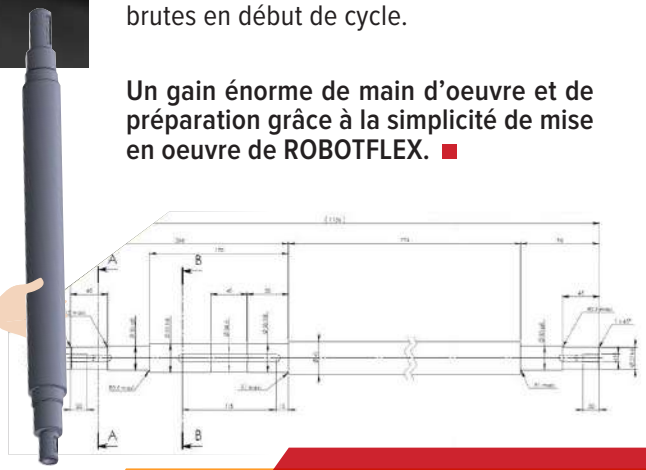

LE SAVIEZ-VOUS ?

ROBOTFLEX, pensée pour vous faciliter l'usinage

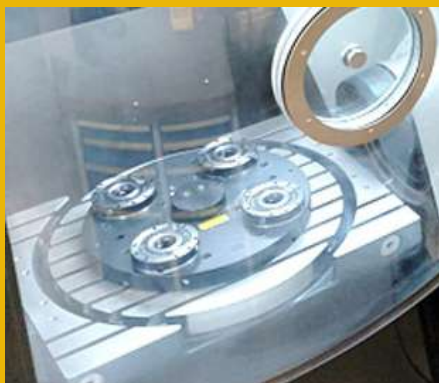

AVEC OU SANS PLAQUE POINT ZÉRO ?

ROBOTFLEX équipe les centres d'usinage en fonction des besoins de chaque client. Une plaque point zéro est fort utile pour ceux qui utilisent différents équipements de serrage et qui en changent fréquemment.

Pour les usieurs qui changent moins souvent d'outillage de serrage, une simple plaque avec locating convient parfaitement.

Les coûts à l'investissement sont différents et comme toujours, **TECAUMA** vous accompagne et vous conseille dans le choix de vos équipements ■



UN ! DEUX ! TROIS ! ... et QUATRE ÉTAUX !

ROBOTFLEX ne charge pas une seule pièce mais jusqu'à 4 dans le même cycle d'usinage.

Quand on veut optimiser la production de pièces à cycle d'usinage court, la possibilité de charger et donc d'usiner plusieurs pièces à la fois, permet de réduire fortement les temps de changement d'outil du centre d'usinage et ainsi d'optimiser la productivité sur des pièces très souvent à faible valeur ajoutée. Les étaux sont souvent utilisés pour les mêmes opérations d'usinage mais aussi pour les opé1, les opé2 etc... ■



ROBOTFLEX des outillages à votre mesure



Un bras robotisé en sortie laser tubes pour gagner en performance

Les machines de découpe laser, performantes, permettent de produire des volumes de tubes importants qui doivent être évacués et conditionnés en flux.

Les opérations de déchargement et de conditionnement ne sont pas valorisantes pour l'opérateur travaillant sur la machine et sont aussi la cause de TMS voire parfois d'accidents (quand il s'agit de manutentionner des gros tubes notamment).



Pour y remédier, **TECAUMA** a développé, (en partenariat avec un industriel majeur en découpe laser), une solution robotisée de déchargement et de palettisation de tubes. Fort de son expérience **ROBOTFLEX** (et du plébiscite de son logiciel), **TECAUMA** a conçu une solution robotisée basée sur la même logique de paramétrage simple, en intégrant le métier de son client.

En répondant à une suite de questions directement liées au produit et à son conditionnement, le programme du robot est généré automatiquement pour réaliser par un simple appel de recette, les cycles de déchargement et de palettisation des tubes. Enfin, l'avantage de cette solution réside aussi dans sa flexibilité, permettant un

LES PRINCIPALES CARACTÉRISTIQUES DE LA SOLUTION :

- Longueur Tubes, mini 1 m à maxi 6 m
- Section Tubes, mini 60 mm à maxi 180 mm
- Poids Tubes, maxi 120 kg, selon la longueur
- Palettisation sur 2 postes distincts, sur chevrons ou sur palettes, de tubes de formats identiques ou différents

fonctionnement en mode automatique avec le robot ou un fonctionnement en mode manuel.

Dans le dernier cas, le bras robotisé est replié en position "garage" laissant un accès total à la machine et en toute sécurité pour l'opérateur ■





Vos témoignages

Déjà 10 ans pour la première **ROBOTFLEX** installée sur un centre 5 axes. À Toulouse, Arnaud MAS, le Directeur de production de l'activité usinage au sein du groupe **AERTEC**, témoigne :

“J'étais simple usineur quand la **ROBOTFLEX** est arrivée. Depuis, elle a travaillé jour et nuit. Très peu d'aléas et un service toujours efficace de **TECAUMA**.

On ne saurait s'en passer et on espère bien qu'elle continuera de nous aider de nombreuses années encore” ■

Vos interlocuteurs ROBOTFLEX



Olivier SIMON - Secteur Nord
07.88.25.83.58
olivier.simon@tecauma.fr



Cédric HUC - Secteur Sud
06.07.02.36.53
cedric.huc@tecauma.fr



Téléchargez
ADN ROBOTIQUE MAGAZINE
sur notre site : www.tecauma.fr



Nous contacter :
+33 2 51 48 45 45
standard@tecauma.fr



ROBOTFLEX

TECAUMA - 7, rue Gustave Eiffel - P.A. de la Belle Entrée - 85140 LES ESSARTS